

МІНІСТЕРСТВО ОСВІТИ І НАУКИ УКРАЇНИ
ДЕРЖАВНИЙ ВИЩИЙ НАВЧАЛЬНИЙ ЗАКЛАД
«ДОНБАСЬКИЙ ДЕРЖАВНИЙ ПЕДАГОГІЧНИЙ УНІВЕРСИТЕТ»

Освітня програма чинна з 31.08.2017 р.
заверджена рішенням вченої ради ДДПУ
(протокол № _____ від 30.08.2017 р.)

О Н О В Л Е Н А З А Р Е З У Л Ь Т А Т А М И П Е Р Е Г Л Я Д У

Голова вченої ради _____ С. О. Омельченко
(протокол № 9 від 29.06.2021 р.)

Вводиться в дію з 01.09. 2021р.

Ректор _____ С. О. Омельченко
(наказ по ДДПУ № 398 від 29.06.21 р.)

ОСВІТНЯ (ОСВІТНЬО-ПРОФЕСІЙНА) ПРОГРАМА
«СОЦІАЛЬНА РОБОТА»

Рівень вищої освіти – перший (бакалаврський)

Ступінь вищої освіти – бакалавр

Галузь знань – **23 Соціальна робота**

Спеціальність - **231 Соціальна робота**

ЛИСТ ПОГОДЖЕННЯ
освітньо-професійної програми «Соціальна робота»
першого (бакалаврського) рівня
спеціальності 231 Соціальна робота

Перший проректор з науково-педагогічної діяльності, доктор педагогічних наук, професор

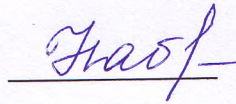
О. Г. Набока

Керівник навчально-методичного відділу, кандидат педагогічних наук

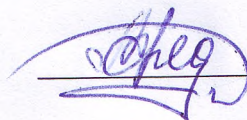
О. В. Чередник

Керівник підрозділу ліцензування, акредитації та підвищення кваліфікації, кандидат філологічних наук

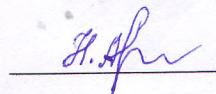

А. С. Ніколайчук

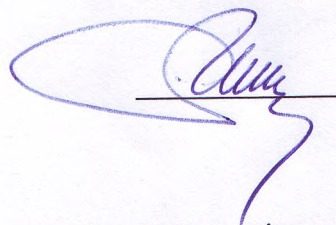
Керівник групи забезпечення спеціальності 231 Соціальна робота

Я.О. Співак

Освітня програма рекомендована рішенням вченої ради педагогічного факультету (протокол № 11 від «29» червня 2021 р.)

Декан факультету

(підпис)
Я.О. Співак

Освітня програма обговорена та затверджена на засіданні кафедри соціальної роботи (протокол № 5 від «24» червня 2021 р.)

Завідувач кафедри

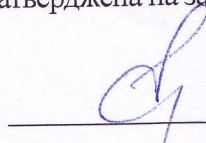
(підпис)
С.В. Коношенко

ПЕРЕДМОВА

освітньо-професійна програма «Соціальна робота» першого (бакалаврського) рівня спеціальності 231 Соціальна робота

I. Розроблена відповідно до *Стандарту спеціальності 231 Соціальна робота*, затвердженого МОН України, наказ МОН України № 557 від 24.04.19 р.

II. Розробники освітньої програми – робоча група кафедри дошкільної освіти та соціальної роботи у складі:

1. Стьопкіна Аліна Сергіївна – гарант освітньої програми, диплом в/о за спец.: Дефектологія; кандидат педагогічних наук зі спеціальності 13.00.05 – соціальна педагогіка (*231 Соціальна робота*), доцент кафедри соціальної роботи.

2. Коношенко Наталія Анатоліївна, диплом в/о за спец.: Початкове навчання; кандидат педагогічних наук зі спеціальності 13.00.05 – соціальна педагогіка (*231 Соціальна робота*), доцент кафедри соціальної педагогіки та соціальної роботи – доцент кафедри дошкільної освіти.

3. Співак Ярослав Олегович - дипломи в/о за спец.: Математика та фізика, Менеджмент освіти, Маркетинг; кандидат педагогічних наук зі спеціальності 13.00.03 – корекційна педагогіка (*011 Освітні, педагогічні науки*), доктор педагогічних наук зі спеціальності 13.00.05 – соціальна педагогіка (*231 Соціальна робота*), доцент кафедри управління навчальними закладами, професор кафедри соціальної роботи

СТЕЙКХОЛДЕРИ, включені до робочої групи:

4. Пасічник Катерина Іванівна – заступник начальника управління соціального захисту населення Слов'янської міської ради (*представник роботодавця*)

5. Соломіна Олександра Михайлівна – здобувачка ОП «Соціальна робота» спеціальності 231 Соціальна робота, 3 курсу, денної форми навчання

6. Копилова Поліна Олександрівна – фахівець Центру надання адміністративних послуг м. Слов'янська Донецької області (*випускниця ОП «Соціальна робота» спеціальності 231 Соціальна робота 2018 р.*)

Рецензенти освітньої програми:

1. Павлова Віра Михайлівна – директор Слов'янського міського центру соціальних служб

2. Кобзиста Анна Вікторівна – заступник директора Комунальної установи “Територіальний центр соціального обслуговування (надання соціальних послуг) Слов'янської міської ради Донецької області”

3. Головаченко Ганна Миколаївна – начальник Центру надання адміністративних послуг м. Слов'янська Донецької області

Нормативні документи, на підставі яких розроблено освітню програму:

1. Закон України «Про вищу освіту» [Електронний ресурс] (у редакції від 26.02.2021).<http://zakon.rada.gov.ua/laws/show/1556-18>.
2. Закон України «Про освіту» [Електронний ресурс] (у редакції від 01.01.2021).<https://zakon.rada.gov.ua/laws/show/2145-19>
3. Постанова КМУ від 30.12.2015 №1187 «Про затвердження Ліцензійних умов провадження освітньої діяльності закладів освіти» (в редакції постанови Кабінету Міністрів України від 24 березня 2021 р. № 365) . <https://zakon.rada.gov.ua/laws/show/365-2021-%D0%BF#Text>
4. Національна рамка кваліфікацій. Постанова Кабінету Міністрів України від 25 червня 2020 р. № 519. <https://zakon.rada.gov.ua/laws/show/1341-2011-%D0%BF#Text>).
5. Постанова КМУ від 29.04.2015 №266 «Про затвердження переліку галузей знань і спеціальностей, за якими здійснюється підготовка здобувачів вищої освіти» (зі змінами у редакції від 01.02.2017). <https://zakon.rada.gov.ua/laws/show/266-2015-п>
6. Положення «Про освітні програми ДВНЗ «Донбаський державний педагогічний університет». Наказ ДДПУ від 28.08.2020 №463.<https://ddpu.edu.ua/images/stories/news/normativ/026.pdf>
7. Наказ МОН України від 11.07.2019 №977 «Про затвердження Положення про акредитацію освітніх програм, за якими здійснюється підготовка здобувачів вищої освіти».<https://mon.gov.ua/ua/npa/pro-zatverdzhennya-polozhennya-pro-akreditaciyu-osvitnih-program-za-yakimi-zdijsnyuyetsya-pidgotovka-zdobuvachiv-vishoyi-osviti>
8. Стандарт вищої освіти України: перший (бакалаврський) рівень, галузь знань 23 «Соціальна робота», спеціальність 231 «Соціальна робота». Затверджено і введено в дію наказом Міністерства освіти і науки України від 24.04.2019 р. № 557 <https://mon.gov.ua/storage/app/media/vishcha-osvita/zatverdzeni%20standarty/2019/04/25/231-Sotsial.robota-bakalavr-VO.18.01.pdf>

З урахуванням вивченого досвіду таких ЗВО:

- Державний заклад «Луганський національний університет імені Тараса Шевченка», Освітньо-професійна програма «Соціальна робота» першого (бакалаврського) рівня спеціальності 231 Соціальна робота, 2020 (http://luguniv.edu.ua/wp-content/uploads/2020/07/op_231_soc_work_bac_2020.pdf);
- Національний університет «Києво-могилянська академія», Освітньо-професійна програма «Соціальна робота» першого (бакалаврського) рівня спеціальності 231 Соціальна робота, 2018 (<https://www.ukma.edu.ua/ects/index.php/fsnst/187-2018-06-13-09-07-15/c/260-2018-11-01-10-30-04>);
- Полтавський національний педагогічний університет ім. В.Г. Короленка, Освітньо-професійна програма «Соціальна робота. Соціальна педагогіка» першого (бакалаврського) рівня спеціальності 231 Соціальна робота, 2019 (<http://pnpu.edu.ua/wp-content/uploads/2020/04/opp-soczialna-robota-soczialna-pedagogika-bac-2019.pdf>).

**1. ПРОФІЛЬ ОСВІТНЬО-ПРОФЕСІЙНОЇ ПРОГРАМИ «СОЦІАЛЬНА РОБОТА»
ПЕРШОГО (БАКАЛАВРСЬКОГО) РІВНЯ СПЕЦІАЛЬНОСТІ 231 СОЦІАЛЬНА РОБОТА**

1 – Загальна інформація	
Повна назва вищого навчального закладу та структурного підрозділу	Державний вищий навчальний заклад «Донбаський державний педагогічний університет», педагогічний факультет, кафедра соціальної роботи
Ступінь вищої освіти та назва кваліфікації мовою оригіналу	Ступінь бакалавра Кваліфікація: бакалавр з соціальної роботи.
Офіційна назва освітньої програми	Освітньо-професійна програма «Соціальна робота» першого (бакалаврського) рівня спеціальності 231 Соціальна робота
Тип диплому та обсяг освітньої програми	Диплом бакалавра, одиничний. Обсяг освітньої програми: - на базі повної загальної середньої освіти – 240 кредитів ЄКТС, нормативний термін навчання – 3 р.10 м.; - на основі ступеня молодшого бакалавра (мол. спеціаліста) – 120 кредитів ЄКТС, термін навчання – 1 р.10 м. (за умови визнання та перезарахування за попередньо здобутою освітою 120 кредитів ЄКТС); - на основі ступеня молодшого бакалавра (мол. спеціаліста),– 180 кредитів ЄКТС, термін навчання – 2 р.10 м. (за умови визнання та перезарахування за попередньо здобутою освітою 60 кредитів ЄКТС)
Наявність акредитації	Акредитована АК України, <u>прот. № 130 від 12.06.2018;</u> Сертифікат: <u>серія УД № 05005635</u> Період акредитації: <u>до 01.07. 2028 р.</u>
Цикл / рівень	перший (бакалаврський) рівень: FQ-ЕНЕА – перший цикл, QF-LLL – 7 рівень, НРК – 6 рівень
Передумови	Прийом (зарахування) осіб здійснюється на базі повної загальної середньої освіти, на конкурсній основі за результатами сертифікатів ЗНО із переліку конкурсних предметів, визначених Умовами вступу до ЗВО України та Правилами прийому до ДДПУ в 2020 р., або за результатами екзаменів із конкурсних предметів (для категорії осіб, яким надано таке право Умовами вступу до ЗВО України); на базі ОР молодшого бакалавра (молодшого спеціаліста) – за результатами вступних випробувань із конкурсних предметів згідно з Умовами вступу до ЗВО України та Правилами прийому до ДДПУ в 2021 р.
Мова викладання	Українська
Термін дії освітньої програми	до 01.07. 2028 р.
Інтернет-адреси постійного розміщення опису освітньої програми	http://www.slavdpu.dn.ua/images/stories/news/2021/opp/bachelor/231.pdf
2 – Мета освітньої програми	

Підготовка фахівців, здатних розв'язувати складні спеціалізовані задачі та прикладні проблеми у галузі соціальної роботи або у процесі навчання, що передбачає застосування певних теорій і методів, характеризується комплексністю, невизначеністю умов та здійснюється на основі студентоцентризму, академічної доброчесності, органічного поєднання освітньо-наукової та інноваційної діяльності, співпраці зі стейкхолдерами, розвитку міжнародної співпраці з організаціями й установами.

3 – Характеристика освітньої програми

<p>Предметна область (галузь знань, спеціальність, спеціалізація)</p>	<p>Галузь знань – 23 Соціальна робота Спеціальність – 231 Соціальна робота Об'єкт вивчення: особи, родини, соціальні групи та громади, які потребують підтримки для покращення здоров'я, соціального функціонування та загального благополуччя . Цілі навчання: є підготовка фахівців, здатних розв'язувати складні спеціалізовані задачі та прикладні проблеми соціальної сфери або у процесі навчання, у тому числі управління соціальними процесами та процесами, що мають місце в індивідуальному розвитку особистості, що передбачає застосування певних теорій та методів соціальної роботи і характеризується комплексністю та невизначеністю умов, та зорієнтованих на подальшу фахову самоосвіту. Теоретичний зміст предметної області: поняття, концепції та методи підтримання і надання кваліфікованої допомоги особам, групам людей, громадам з метою розширення або відновлення їхньої здатності до соціального функціонування, реалізації громадянських прав, запобігання соціальної ексклюзії. Методи, методики та технології: загальнонаукові і спеціальні методи пізнання соціальних явищ; методики оцінки поведінки чи діяльності індивідів і соціальних груп; педагогічні, економічні, психологічні, соціологічні, інформаційно-комунікаційні технології. Інструменти та обладнання: сучасні інформаційно-комунікативні технології, інформаційні ресурси та програмні продукти, що застосовуються в соціальній сфері.</p>
<p>Орієнтація освітньої програми</p>	<p>Освітньо-професійна програма - <i>професійної орієнтації</i></p>
<p>Основний фокус освітньої програми та спеціалізації</p>	<p>Професійна діяльність із соціальної роботи з різними категоріями населення на основі розвитку професійного самовдосконалення, критичного мислення у пошуку нових підходів реалізації соціальної політики в Україні, освоєння міжнародного досвіду у сфері соціальної роботи. Ключові слова: соціальна робота, соціальна педагогіка, соціальні послуги, соціальний працівник, фахівець із соціальної роботи.</p>
<p>Особливості програми</p>	<p>Особливостями ОП є врахування регіонального контексту у змісті обов'язкових навчальних дисциплін, що дає можливість випускникам ОП більш якісно надавати соціальну допомогу мешканцям регіону, значна кількість якого пережили військові дії, є вимушеними переселенцями, перебувають у складних життєвих обставинах, потребують соціально-економічної підтримки.</p>
<p>4 – Придатність випускників до працевлаштування та подальшого навчання</p>	
<p>Придатність до працевлаштування</p>	<p>Бакалавр соціальної роботи може займати наступні посади в закладах соціального захисту населення (за класифікатором професій ДК 003:2010): - 2446 фахівець із соціальної роботи, соціальний працівник.</p>

Сферами професійної діяльності випускників, що засвоїли освітньо-професійну програму підготовки здобувачів першого (бакалаврського) рівня зі спеціальності 231 Соціальна робота є: соціальні служби, пенсійні фонди, фонди соціального страхування від нещасних випадків на виробництві, страхові компанії, фонди соціального страхування з тимчасової втрати працездатності, фонди захисту інвалідів, центри з оформлення субсидій, фонди зайнятості, інформаційно-аналітичні та консультаційні центри та ін.

Подальше навчання Здобувач ступеня бакалавр соціальної роботи має право на продовження навчання на другому (магістерському) рівні вищої освіти:
 - вступ на освітньо-професійну/ освітньо-наукову програму підготовки за даною спеціальністю;
 - набуття кваліфікації за іншими спеціальностями/ спеціалізаціями в системі вищої/ післядипломної освіти.

5 – Викладання та оцінювання

Викладання та навчання Основні підходи, методи та технології, які використовуються в освітній програмі: студентоцентроване навчання, самонавчання, проблемно-орієнтоване навчання, навчання через практику тощо.

Оцінювання Оцінювання навчальних досягнень студентів здійснюється за національною шкалою (відмінно, добре, задовільно, незадовільно; зараховано/незараховано) та за накопичувальною бально-рейтинговою системою (100-бальною), що передбачає оцінювання студентів за усі види аудиторної та позааудиторної навчальної діяльності, спрямованої на опанування навчального навантаження з освітньої програми.

Шкала оцінювання в ДДПУ: відмінно – 90 – 100 б.; добре – 89 – 75 б.; задовільно – 60 – 74 б.; незадовільно – 26 – 59 б.; неприйнятно – 0 – 25 б.

Види контролю: поточний контроль, підсумковий контроль.

Форми контролю: усне та письмове опитування, тестові завдання, есе, презентації, практика.

6 – ПРОГРАМНІ КОМПЕТЕНТНОСТІ

Інтегральна компетентність

1. Бакалавр – 6 рівень НРК

Здатність розв'язувати складні спеціалізовані задачі та практичні проблеми у галузі соціальної роботи або в процесі навчання, що передбачає застосування певних теорій та методів відповідної науки і характеризується комплексністю та невизначеністю умов

Знання	Уміння	Комунікація	Автономність і відповідальність
Критичне осмислення основних теорій, принципів, методів і понять у навчанні та професійній діяльності.	Розв'язання складних задач і проблем у спеціалізованих сферах професійної діяльності та/або навчання, що передбачає збирання та інтерпретацію інформації (даних), вибір методів та інструментальних засобів,	Донесення до фахівців і не фахівців інформації, ідей, проблем, рішень та власного досвіду в галузі професійної діяльності. Здатність	Управління комплексними діями або проектами, відповідальність за прийняття рішень у непередбачених умовах. Відповідальність за професійний розвиток окремих осіб та/або груп осіб. Здатність до

	застосування інноваційних підходів.	ефективно формувати комунікаційну стратегію.	подальшого навчання з високим рівнем автономності.
ЗАГАЛЬНІ КОМПЕТЕНТНОСТІ			
Загальні компетентності (ЗК)	ЗК-1	Здатність реалізувати свої права і обов'язки як члена суспільства, усвідомлювати цінності громадянського (вільного демократичного) суспільства та необхідність його сталого розвитку, верховенства права, прав і свобод людини і громадянина в Україні.	
	ЗК-2	Здатність зберігати та примножувати моральні, культурні, наукові цінності і досягнення суспільства на основі розуміння історії та закономірностей розвитку предметної області, її місця у загальній системі знань про природу і суспільство та у розвитку суспільства, техніки і технологій, використовувати різні види та форми рухової активності для активного відпочинку та ведення здорового способу життя.	
	ЗК-3	Здатність до абстрактного мислення, аналізу та синтезу	
	ЗК-4	Здатність застосовувати знання у практичних ситуаціях.	
	ЗК-5	Здатність планувати та управляти часом.	
	ЗК-6	Знання та розуміння предметної області та розуміння професійної діяльності.	
	ЗК-7	Здатність спілкуватися державною мовою як усно, так і письмово.	
	ЗК-8	Навички використання інформаційних і комунікаційних технологій.	
	ЗК-9	Здатність вчитися і оволодівати сучасними знаннями.	
	ЗК-10	Здатність до пошуку, оброблення та аналізу інформації з різних джерел.	
	ЗК-11	Вміння виявляти, ставити та вирішувати проблеми.	
	ЗК-12	Здатність приймати обґрунтовані рішення.	
	ЗК-13	Здатність мотивувати людей та рухатися до спільної мети.	
	ЗК-14	Визначеність і наполегливість щодо поставлених завдань і взятих обов'язків.	
	ЗК-15	Здатність діяти соціально відповідально та свідомо.	
	ЗК-16	Здатність до міжособистісної взаємодії.	
	ЗК-17	Здатність застосовувати softskills-навички в практичних ситуаціях.	
Фахові компетентності (ФК)	ФК-1	Знання і розуміння сутності, значення і видів соціальної роботи та основних її напрямів (психологічного, соціально-педагогічного, юридичного, економічного, медичного).	
	ФК-2	Здатність прогнозувати перебіг різних соціальних процесів.	
	ФК-3	Знання і розуміння нормативно-правової бази стосовно соціальної роботи та соціального забезпечення.	

ФК-4	Здатність до аналізу соціально-психологічних явищ, процесів становлення, розвитку та соціалізації особистості, розвитку соціальної групи і громади.
ФК-5	Здатність до виявлення, соціального інспектування і оцінки потреб вразливих категорій громадян, у тому числі які опинилися в складних життєвих обставинах.
ФК-6	Знання і розуміння організації та функціонування системи соціального захисту і соціальних служб.
ФК-7	Здатність до співпраці у міжнародному середовищі та розпізнавання міжкультурних проблем у професійній практиці.
ФК-8	Здатність застосовувати сучасні експериментальні методи роботи з соціальними об'єктами в польових і лабораторних умовах.
ФК-9	Здатність оцінювати соціальні проблеми, потреби, особливості та ресурси клієнтів.
ФК-10	Здатність розробляти шляхи подолання соціальних проблем і знаходити ефективні методи їх вирішення.
ФК-11	Здатність до надання допомоги та підтримки клієнтам із врахуванням їх індивідуальних потреб, вікових відмінностей, гендерних, етнічних та інших особливостей.
ФК-12	Здатність ініціювати соціальні зміни, спрямовані на піднесення соціального добробуту.
ФК-13	Здатність до розробки та реалізації соціальних проектів і програм.
ФК-14	Здатність до застосування методів менеджменту для організації власної професійної діяльності та управління діяльністю соціальних робітників і волонтерів, іншого персоналу.
ФК-15	Здатність взаємодіяти з клієнтами, представниками різних професійних груп та громад.
ФК-16	Здатність дотримуватися етичних принципів та стандартів соціальної роботи.
ФК-17	Здатність виявляти і залучати ресурси організацій-партнерів з соціальної роботи для виконання завдань професійної діяльності.
ФК-18	Здатність до генерування нових ідей та креативності у професійній сфері.
ФК-19	Здатність оцінювати результати та якість професійної діяльності у сфері соціальної роботи.
ФК-20	Здатність до сприяння підвищенню добробуту і соціального захисту осіб, здійснення соціальної допомоги та надання підтримки тим, хто перебуває у складних життєвих обставинах.
ФК-21	Здатність до планування та реалізації заходів із профілактично-реабілітаційної роботи.
ФК-22	Здатність до планування та реалізації заходів організації дозвілля різних категорій населення
ФК-23	Здатність до організації соціальної роботи з групою ризику

7 – ПРОГРАМНІ РЕЗУЛЬТАТИ НАВЧАННЯ

ПРН-1	Здійснювати пошук, аналіз і синтез інформації з різних джерел для розв'язування професійних і встановлювати причинно-наслідкові зв'язки між соціальними подіями та явищами.
ПРН-2	Вільно спілкуватися усно і письмово державною та іноземною мовами з професійних питань.
ПРН-3	Ідентифікувати, формулювати і розв'язувати завдання у сфері соціальної роботи, інтегрувати теоретичні знання та практичний досвід.
ПРН-4	Формулювати власні обґрунтовані судження на основі аналізу соціальної проблеми.
ПРН-5	Теоретично аргументувати шляхи подолання проблем та складних життєвих обставин, обирати ефективні методи їх вирішення, передбачати наслідки.
ПРН-6	Розробляти перспективні та поточні плани, програми проведення заходів, оперативно приймати ефективні рішення у складних ситуаціях.
ПРН-7	Використовувати спеціалізоване програмне забезпечення у ході розв'язання професійних завдань.
ПРН-8	Критично аналізувати й оцінювати чинну соціальну політику країни, соціально-політичні процеси на загальнодержавному, регіональному та місцевому рівнях.
ПРН-9	Використовувати відповідні наукові дослідження та застосовувати дослідницькі професійні навички у ході надання соціальної допомоги.
ПРН-10	Аналізувати соціально-психологічні процеси в малих та великих групах.
ПРН-11	Використовувати методи профілактики для запобігання можливих відхилень у психічному розвитку, порушень поведінки, міжособистісних стосунків, для розв'язання конфліктів, попередження соціальних ризиків та складних життєвих обставин.
ПРН-12	Визначати зміст співпраці з організаціями-партнерами з соціальної роботи для виконання завдань професійної діяльності.
ПРН-13	Використовувати методи соціальної діагностики у процесі оцінювання проблем, потреб, специфічних особливостей та ресурсів клієнтів.
ПРН-14	Самостійно визначати ті обставини, у з'ясуванні яких потрібна соціальна допомога.
ПРН-15	Приймати практичні рішення для покращення соціального добробуту та підвищення соціальної безпеки.
ПРН-16	Застосовувати методи менеджменту для організації власної професійної діяльності та управління діяльністю соціальних робітників і волонтерів, іншого персоналу.
ПРН-17	Встановлювати та підтримувати взаємини з клієнтами на підґрунті взаємної довіри та відповідно до етичних принципів і

	стандартів соціальної роботи, надавати їм психологічну підтримку й наснажувати клієнтів.
ПРН-18	Налагоджувати співпрацю з представникам різних професійних груп та громад; використовувати стратегії індивідуального та колективного представництва інтересів клієнтів.
ПРН-19	Виявляти сильні сторони та залучати особистісні ресурси клієнтів, ресурси соціальної групи і громади для розв'язання їх проблем, виходу із складних життєвих обставин.
ПРН-20	Виявляти етичні дилеми та суперечності у професійній діяльності та застосовувати засоби супервізії для їх розв'язання.
ПРН-21	Демонструвати толерантну поведінку, виявляти повагу до культурних, релігійних, етнічних відмінностей, розрізняти вплив стереотипів та упереджень.
ПРН-22	Демонструвати вміння креативно вирішувати проблеми та приймати інноваційні рішення, мислити та застосовувати творчі здібності до формування принципово нових ідей.
ПРН-23	Конструювати процес та результат соціальної роботи в межах поставлених завдань, використовувати кількісні та якісні показники, коригувати план роботи відповідно до результатів оцінки
ПРН-24	Здійснювати консультативну та профорієнтаційну роботу на засадах психолого-педагогічної науки.
ПРН-25	Здійснювати профілактичну та реабілітаційну роботу з різними категоріями населення
8 – Ресурсне забезпечення	
Кадрове забезпечення	Підготовку за ОП здійснює випускова кафедра соціальної роботи, до складу якої входять 6 НПП, з них 3 канд. пед. наук і 3 докт пед. наук зі спеціальності 13.00.05 - Соціальна педагогіка (231 - Соціальна робота). Освітній процес за ОП здійснюють 18 викладачів. 89% науково-педагогічних працівників, задіяних до викладання дисциплін професійно-практичного циклу, мають наукові ступені та вчені звання за спеціальністю 232 Соціальна робота чи спорідненими спеціальностями.
Матеріально-технічне забезпечення	Наявна матеріально-технічна база повністю дозволяє забезпечити успішну організацію освітнього процесу за ОП Соціальне забезпечення. Загальна площа аудиторного фонду факультету складає <u>1211,8</u> м ² Забезпечення навч. приміщеннями ОП: <ul style="list-style-type: none"> - лекційних прим. – 3 (№7, №11, №13); - прим. для пр.з, с/з. – 9 (№2, №3, №4, №5, №8, №9, №10, №14, №16); - спец.лаб. та лаб. – 3 (№6, №14, №16); - комп. класи – 4 (№9, (№321, №501, №515 (головний корпус); 30% аудиторій мають мультимедійне обладнання. Кількість ПК для студентів спеціальності становить - 26 одиниць. Усі навчальні аудиторії під'єднані до мережі Інтернет та локальної мережі університету.
Інформаційне та навчально-	Інформаційне та навчально-методичне забезпечення достатнє для

методичне забезпечення	<p>забезпечення освітнього процесу за ОП.</p> <p><u>Усі дисципліни навчального плану ОП забезпечені:</u></p> <p>а) силабусами;</p> <p>б) навчально-методичними комплексами дисциплін:</p> <ul style="list-style-type: none"> - робочими програмами навчальних дисциплін; - завданнями та методичними рекомендаціями до практичних, лабораторних робіт; - завданнями для організації самостійної роботи студентів; - завданнями для поточного та підсумкового контролю; - робочими програмами практичної підготовки; - методичними вказівками та тематикою курсових робіт; - матеріалами для проведення підсумкової атестації; <p>в) підручниками, навчальними та навчально-методичними посібниками;</p> <p>г) фаховими періодичними виданнями.</p> <p>Підтримується в актуальному стані:</p> <ul style="list-style-type: none"> - офіційний сайт ДДПУ – http://ddpu.edu.ua; - інформаційний ресурс – офіційна сторінка факультету. - діють точки доступу WiFi; - впроваджена система дистанційного навчання Moodle; - електронна бібліотека, електронний архів- репозиторій.
9 — Академічна мобільність	
Національна кредитна мобільність	<p>Можлива: відповідно до Положення про порядок реалізації права на академічну мобільність у ДДПУ та за умови укладання двосторонніх угод між ДДПУ та закладами-партнерами України</p>
Міжнародна кредитна мобільність	<p>Можлива: відповідно до Положення про порядок реалізації права на академічну мобільність у ДДПУ та за умови укладання двосторонніх угод між ДДПУ та іноземними закладами-партнерами</p>
Навчання іноземних здобувачів вищої освіти	<p>—</p>

2. ПЕРЕЛІК КОМПОНЕНТ ОСВІТНЬО-ПРОФЕСІЙНОЇ ПРОГРАМИ «СОЦІАЛЬНА РОБОТА» ПЕРШОГО (БАКАЛАВРСЬКОГО) РІВНЯ ТА ЇХ ЛОГІЧНА ПОСЛІДОВНІСТЬ

2.1. Перелік компонент ОП «Соціальна робота» першого (бакалаврського) рівня для студентів з нормативним терміном навчання 3 роки 10 місяців.

Код н/д	Компоненти освітньої програми (навчальні дисципліни, курсові проєкти (роботи), практики, кваліфікаційна робота)	Кількість кредитів ЄКТС	Форма підсумкового контролю	Семестри вивчення
1	2	3	4	5
ОБОВ'ЯЗКОВІ КОМПОНЕНТИ ОП				
ОК 1	Історія України і української культури	8	Залік, іспит	1 2
ОК 2	Українська мова (за професійним спрямуванням)	5	Іспит	2
ОК 3	Філософія	5	Іспит	4
ОК 4	Іноземна мова (за професійним спрямуванням)	12	Залік, іспит, залік, іспит	2 4 6 8
ОК 5	Основи безпеки життєдіяльності та охорони праці	3	Залік	4
ОК 6	Психологія професійної діяльності	3	Залік	4
ОК 7	Фізичне виховання	4	Залік, залік	2 4
ОК 8	Професійна етика, естетика	3	Залік	6
ОК 9	Правознавство	3	Залік	8
ОК 10	Соціально-політичні студії	3	Залік	6
ОК 11	Основи медичних знань та цивільного захисту	3	Залік	2
ОК 12	Інформаційні технології	3	Залік	4
ОК 13	Вступ до фаху (соціальна робота)	5	Іспит	1
ОК 14	Методи та організація соціальних досліджень	6,5	Іспит	2
ОК 15	Система соціального захисту та діяльності соціальних служб	5	Іспит	1
ОК 16	Основи соціально-правового захисту особистості	5	Іспит	1
ОК 17	Соціальний супровід сім'ї	3	Залік	1
ОК 18	Аналіз ринку праці та основи профорієнтаційної роботи	5	Залік	1
ОК 19	Соціальна робота в сфері дозвілля	6	Іспит	2
ОК 20	Основи профілактично-реабілітаційної роботи	9	Залік, іспит	2 3
ОК 21	Методи соціальної роботи	5	Іспит	4
ОК 22	Історія соціальної роботи	7	Іспит	3
ОК 23	Основи соціальної політики	7	Іспит, іспит	5 6
ОК 24	Теорія соціальної роботи	8	Іспит,	5

			іспит	6
ОК 25	Соціологія девіантної поведінки	7,5	Іспит	5
ОК 26	Пенітенціарна соціальна робота	4	Іспит	7
ОК 27	Технології соціальної роботи	6,5	Іспит, іспит	7 8
ОК 28	Основи геронтології	5	Іспит	7
ОК 29	Навчальна (ознайомча) практична підготовка	6		4
ОК 30	Навчальна (волонтерська) практична підготовка	6		6
ОК 31	Виробнича практична підготовка в соціальних установах	6		7
ОК 32	Кваліфікаційна робота	6		7-8
Загальний обсяг обов'язкових компонент		173,5		
ВИБІРКОВІ КОМПОНЕНТИ ОП				
Дисципліни широкого вибору				
ВК 1	Дисципліна широкого вибору	3	Залік	4
ВК 2	Дисципліна широкого вибору	3	Залік	6
ВК 3	Дисципліна широкого вибору	3	Залік	8
Вибіркові дисципліни фахового компоненту				
Модель вибірковості - блочний вибір**				
ВК 4.	Вибіркова дисципліна	9	Залік Іспит	4 5
ВК 5.	Вибіркова дисципліна	5	Іспит	3
ВК 6.	Вибіркова дисципліна	9	Залік Іспит	5 6
ВК 7.	Вибіркова дисципліна	5,5	Іспит	4
ВК 8.	Вибіркова дисципліна	3	Залік	5
ВК 9.	Вибіркова дисципліна	11	Залік Залік	7 8
ВК 10.	Вибіркова дисципліна	3	Іспит	6
ВК 11.	Вибіркова дисципліна	6	Іспит Іспит	7 8
ВК 12.	Вибіркова дисципліна	6	Залік Іспит	7 8
Загальний обсяг вибіркових компонент		66,5		
ЗАГАЛЬНИЙ ОБСЯГ ОСВІТНЬОЇ ПРОГРАМИ		240		

**Дисципліни широкого вибору – вибір здійснюється із загальноуніверситетського переліку вибіркових дисциплін*

*** Блочний вибір фахового компоненту – передбачає вибір сукупності дисциплін, об'єднаних тематично спільним змістом. Після обрання певного блоку (соціально-педагогічний, соціально-гуманітарний) вивчення дисциплін, включених у блок, є обов'язковим.*

2.2. Таблиця відповідності освітніх компонентів (ОК) компетентностям (ЗК/ФК) та програмним результатам навчання (ПРН)

Освітні компоненти (ОК)	Компетентності (ЗК та ФК)	Програмні результати навчання (ПРН)
	Обов'язкові компоненти	
Історія України і української культури (ОК 1)	<p>ЗК-1 – Здатність реалізувати свої права і обов'язки як члена суспільства, усвідомлювати цінності громадянського (вільного демократичного) суспільства та необхідність його сталого розвитку, верховенства права, прав і свобод людини і громадянина в Україні.</p> <p>ЗК-9 – Здатність вчитися і оволодівати сучасними знаннями.</p> <p>ФК-2 – Здатність прогнозувати перебіг різних соціальних процесів.</p> <p>ФК-4 – Здатність до аналізу соціально-психологічних явищ, процесів становлення, розвитку та соціалізації особистості, розвитку соціальної групи і громади.</p>	<p>ПРН-1 – Здійснювати пошук, аналіз і синтез інформації з різних джерел для розв'язування професійних і встановлювати причинно-наслідкові зв'язки між соціальними подіями та явищами.</p> <p>ПРН-8 – Критично аналізувати й оцінювати чинну соціальну політику країни, соціально-політичні процеси на загальнодержавному, регіональному та місцевому рівнях.</p>
Українська мова (за професійним спрямуванням) (ОК 2)	<p>ЗК-7 – Здатність спілкуватися державною мовою як усно, так і письмово.</p> <p>ЗК-9 – Здатність вчитися і оволодівати сучасними знаннями.</p> <p>ФК-15 – Здатність взаємодіяти з клієнтами, представниками різних професійних груп та громад.</p>	ПРН-2 – Вільно спілкуватися усно і письмово державною та іноземною мовами з професійних питань.
Філософія (ОК 3)	<p>ЗК-1 – Здатність реалізувати свої права і обов'язки як члена суспільства, усвідомлювати цінності громадянського (вільного демократичного) суспільства та необхідність його сталого розвитку, верховенства права, прав і свобод людини і громадянина в Україні.</p> <p>ЗК-3 – Здатність до абстрактного мислення, аналізу та синтезу.</p> <p>ФК-2 – Здатність прогнозувати перебіг різних соціальних</p>	ПРН-1 – Здійснювати пошук, аналіз і синтез інформації з різних джерел для розв'язування професійних і встановлювати причинно-наслідкові зв'язки між соціальними подіями та явищами.

	процесів.	
Іноземна мова (за професійним спрямуванням) (ОК 4)	ЗК-8 – Навички використання інформаційних і комунікаційних технологій. ЗК-17 – Здатність застосовувати softskills-навички в практичних ситуаціях. ЗК-9 – Здатність вчитися і оволодівати сучасними знаннями. ФК-7 – Здатність до співпраці у міжнародному середовищі та розпізнавання міжкультурних проблем у професійній практиці. ФК-15 – Здатність взаємодіяти з клієнтами, представниками різних професійних груп та громад.	ПРН-2 – Вільно спілкуватися усно і письмово державною та іноземною мовами з професійних питань.
Основи безпеки життєдіяльності та охорони праці (ОК 5)	ЗК-4 – Здатність застосовувати знання у практичних ситуаціях. ЗК-9 – Здатність вчитися і оволодівати сучасними знаннями.	ПРН-6 – Розробляти перспективні та поточні плани, програми проведення заходів, оперативно приймати ефективні рішення у складних ситуаціях. ПРН-14 – Самостійно визначати ті обставини, у з'ясуванні яких потрібна соціальна допомога.
Психологія професійної діяльності (ОК 6)	ЗК-13 – Здатність мотивувати людей та рухатися до спільної мети. ЗК-16 – Здатність до міжособистісної взаємодії. ЗК-17 – Здатність застосовувати softskills-навички в практичних ситуаціях. ФК-15 – Здатність взаємодіяти з клієнтами, представниками різних професійних груп та громад.	ПРН-11 – Використовувати методи профілактики для запобігання можливих відхилень у психічному розвитку, порушень поведінки, міжособистісних стосунків, для розв'язання конфліктів, попередження соціальних ризиків та складних життєвих обставин. ПРН-19 – Виявляти сильні сторони та залучати особистісні ресурси клієнтів, ресурси соціальної групи і громади для розв'язання їх проблем, виходу із складних життєвих обставин.
Фізичне виховання (ОК 7)	ЗК-15 – Здатність діяти соціально відповідально та свідомо. ЗК-17 – Здатність застосовувати softskills-навички в практичних ситуаціях.	ПРН-15 – Приймати практичні рішення для покращення соціального добробуту та підвищення соціальної безпеки.
Професійна етика, естетика (ОК 8)	ЗК-15 – Здатність діяти соціально відповідально та свідомо. ЗК-17 – Здатність застосовувати	ПРН-17 – Встановлювати та підтримувати взаємини з клієнтами на підґрунті взаємної довіри та відповідно до етичних

	softskills-навички в практичних ситуаціях. ФК-16 – Здатність дотримуватися етичних принципів та стандартів соціальної роботи.	принципів і стандартів соціальної роботи, надавати їм психологічну підтримку й наснажувати клієнтів.
Правознавство (ОК 9)	ЗК-1 – Здатність реалізувати свої права і обов'язки як члена суспільства, усвідомлювати цінності громадянського (вільного демократичного) суспільства та необхідність його сталого розвитку, верховенства права, прав і свобод людини і громадянина в Україні. ФК-3 – Знання і розуміння нормативно-правової бази стосовно соціальної роботи та соціального забезпечення.	ПРН-8 – Критично аналізувати й оцінювати чинну соціальну політику країни, соціально-політичні процеси на загальнодержавному, регіональному та місцевому рівнях.
Соціально-політичні студії (ОК 10)	ЗК-1 – Здатність реалізувати свої права і обов'язки як члена суспільства, усвідомлювати цінності громадянського (вільного демократичного) суспільства та необхідність його сталого розвитку, верховенства права, прав і свобод людини і громадянина в Україні. ЗК-2 – Здатність зберігати та примножувати моральні, культурні, наукові цінності і досягнення суспільства на основі розуміння історії та закономірностей розвитку предметної області, її місця у загальній системі знань про природу і суспільство та у розвитку суспільства, техніки і технологій, використовувати різні види та форми рухової активності для активного відпочинку та ведення здорового способу життя. ФК-3 – Знання і розуміння нормативно-правової бази стосовно соціальної роботи та соціального забезпечення.	ПРН-8 – Критично аналізувати й оцінювати чинну соціальну політику країни, соціально-політичні процеси на загальнодержавному, регіональному та місцевому рівнях.
Основи медичних знань та цивільного захисту (ОК 11)	ЗК-4 – Здатність застосовувати знання у практичних ситуаціях. ЗК-17 – Здатність застосовувати softskills-навички в практичних ситуаціях. ЗК-9 – Здатність вчитися і	ПРН-6 – Розробляти перспективні та поточні плани, програми проведення заходів, оперативно приймати ефективні рішення у складних ситуаціях. ПРН-14 – Самостійно визначати ті обставини, у з'ясуванні яких

	оволодівати сучасними знаннями.	потрібна соціальна допомога.
Інформаційні технології (ОК 12)	ЗК-8 – Навички використання інформаційних і комунікаційних технологій. ЗК-17 – Здатність застосовувати softskills-навички в практичних ситуаціях.	ПРН-1 – Здійснювати пошук, аналіз і синтез інформації з різних джерел для розв’язування професійних і встановлювати причинно-наслідкові зв’язки між соціальними подіями та явищами. ПРН-7 – Використовувати спеціалізоване програмне забезпечення у ході розв’язання професійних завдань.
Вступ до фаху (соціальна робота) (ОК 13)	ЗК-6 – Знання та розуміння предметної області та розуміння професійної діяльності. ЗК-11 – Вміння виявляти, ставити та вирішувати проблеми. ФК-1 – Знання і розуміння сутності, значення і видів соціальної роботи та основних її напрямів (психологічного, соціально-педагогічного, юридичного, економічного, медичного). ФК-6 – Знання і розуміння організації та функціонування системи соціального захисту і соціальних служб. ФК-16 – Здатність дотримуватися етичних принципів та стандартів соціальної роботи.	ПРН-11 – Використовувати методи профілактики для запобігання можливих відхилень у психічному розвитку, порушень поведінки, міжособистісних стосунків, для розв’язання конфліктів, попередження соціальних ризиків та складних життєвих обставин ПРН-17 – Встановлювати та підтримувати взаємини з клієнтами на підґрунті взаємної довіри та відповідно до етичних принципів і стандартів соціальної роботи, надавати їм психологічну підтримку й наснажувати клієнтів. ПРН-21 – Демонструвати толерантну поведінку, виявляти повагу до культурних, релігійних, етнічних відмінностей, розрізняти вплив стереотипів та упереджень.
Методи та організація соціальних досліджень (ОК 14)	ЗК-9 – Здатність вчитися і оволодівати сучасними знаннями. ФК-8 – Здатність застосовувати сучасні експериментальні методи роботи з соціальними об’єктами в польових і лабораторних умовах. ФК-19 – Здатність оцінювати результати та якість професійної	ПРН-1 – Здійснювати пошук, аналіз і синтез інформації з різних джерел для розв’язування професійних і встановлювати причинно-наслідкові зв’язки між соціальними подіями та явищами. ПРН-9 – Використовувати відповідні наукові дослідження

	діяльності у сфері соціальної роботи.	та застосовувати дослідницькі професійні навички у ході надання соціальної допомоги.
Система соціального захисту та діяльності соціальних служб (ОК 15)	<p>ЗК-4 – Здатність застосовувати знання у практичних ситуаціях;</p> <p>ЗК-6 – Знання та розуміння предметної області та розуміння професійної діяльності;</p> <p>ФК-1 – Знання і розуміння сутності, значення і видів соціальної роботи та основних її напрямів (психологічного, соціально-педагогічного, юридичного, економічного, медичного);</p> <p>ФК-3 – Знання і розуміння нормативно-правової бази стосовно соціальної роботи та соціального забезпечення;</p> <p>ФК-6 – Знання і розуміння організації та функціонування системи соціального захисту і соціальних служб.</p>	<p>ПРН-1 – Здійснювати пошук, аналіз і синтез інформації з різних джерел для розв’язування професійних і встановлювати причинно-наслідкові зв’язки між соціальними подіями та явищами;</p> <p>ПРН-3 – Ідентифікувати, формулювати і розв’язувати завдання у сфері соціальної роботи, інтегрувати теоретичні знання та практичний досвід;</p> <p>ПРН-12 – Визначати зміст співпраці з організаціями-партнерами з соціальної роботи для виконання завдань професійної діяльності;</p> <p>ПРН-14 – Самостійно визначати ті обставини, у з’ясуванні яких потрібна соціальна допомога;</p> <p>ПРН-18 – Налагоджувати співпрацю з представникам різних професійних груп та громад; використовувати стратегії індивідуального та колективного представництва інтересів клієнтів.</p>
Основи соціально-правового захисту особистості (ОК 16)	<p>ЗК-11 – Вміння виявляти, ставити та вирішувати проблеми.</p> <p>ЗК-15 – Здатність діяти соціально відповідально та свідомо.</p> <p>ЗК-17 – Здатність застосовувати softskills-навички в практичних ситуаціях.</p> <p>ФК-5 – Здатність до виявлення, соціального інспектування і оцінки потреб вразливих категорій громадян, у тому числі які опинилися в складних життєвих обставинах.</p> <p>ФК-9 – Здатність оцінювати соціальні проблеми, потреби, особливості та ресурси клієнтів.</p> <p>ФК-12 – Здатність ініціювати</p>	<p>ПРН-8 – Критично аналізувати й оцінювати чинну соціальну політику країни, соціально-політичні процеси на загальнодержавному, регіональному та місцевому рівнях.</p> <p>ПРН-15 – Приймати практичні рішення для покращення соціального добробуту та підвищення соціальної безпеки.</p> <p>ПРН-19 – Виявляти сильні сторони та залучати особистісні ресурси клієнтів, ресурси соціальної групи і громади для розв’язання їх проблем, виходу із складних життєвих обставин.</p>

	соціальні зміни, спрямовані на піднесення соціального добробуту.	
Соціальний супровід сім'ї (ОК 17)	<p>ЗК-9 – Здатність вчитися і оволодівати сучасними знаннями.</p> <p>ЗК-11 – Вміння виявляти, ставити та вирішувати проблеми.</p> <p>ЗК-17 – Здатність застосовувати softskills-навички в практичних ситуаціях.</p> <p>ФК-2 – Здатність прогнозувати перебіг різних соціальних процесів.</p> <p>ФК-5 – Здатність до виявлення, соціального інспектування і оцінки потреб вразливих категорій громадян, у тому числі які опинилися в складних життєвих обставинах.</p>	<p>ПРН-5 – Теоретично аргументувати шляхи подолання проблем та складних життєвих обставин, обирати ефективні методи їх вирішення, передбачати наслідки.</p> <p>ПРН-12 – Визначати зміст співпраці з організаціями-партнерами з соціальної роботи для виконання завдань професійної діяльності.</p> <p>ПРН-14 – Самостійно визначати ті обставини, у з'ясуванні яких потрібна соціальна допомога.</p>
Аналіз ринку праці та основи профорієнтаційної роботи (ОК 18)	<p>ЗК-3 – Здатність до абстрактного мислення, аналізу та синтезу.</p> <p>ЗК-4 – Здатність застосовувати знання у практичних ситуаціях.</p> <p>ЗК-17 – Здатність застосовувати softskills-навички в практичних ситуаціях.</p> <p>ФК-1 – Знання і розуміння сутності, значення і видів соціальної роботи та основних її напрямів (психологічного, соціально-педагогічного, юридичного, економічного, медичного);</p> <p>ФК-4 – Здатність до аналізу соціально-психологічних явищ, процесів становлення, розвитку та соціалізації особистості, розвитку соціальної групи і громади;</p> <p>ФК-11 – Здатність до надання допомоги та підтримки клієнтам із врахуванням їх індивідуальних потреб, вікових відмінностей, гендерних, етнічних та інших особливостей.</p>	<p>ПРН-1 – Здійснювати пошук, аналіз і синтез інформації з різних джерел для розв'язування професійних і встановлювати причинно-наслідкові зв'язки між соціальними подіями та явищами;</p> <p>ПРН-3 – Ідентифікувати, формулювати і розв'язувати завдання у сфері соціальної роботи, інтегрувати теоретичні знання та практичний досвід;</p> <p>ПРН-4 – Формулювати власні обґрунтовані судження на основі аналізу соціальної проблеми;</p> <p>ПРН-13 – Використовувати методи соціальної діагностики у процесі оцінювання проблем, потреб, специфічних особливостей та ресурсів клієнтів;</p> <p>ПРН-24 – Здійснювати консультативну та профорієнтаційну роботу на засадах психолого-педагогічної науки.</p>
Соціальна робота в сфері дозвілля (ОК 19)	<p>ЗК-14 – Визначеність і наполегливість щодо поставлених завдань і взятих обов'язків.</p> <p>ЗК-17 – Здатність застосовувати</p>	<p>ПРН-6 – Розробляти перспективні та поточні плани, програми проведення заходів, оперативно приймати ефективні рішення у складних ситуаціях.</p>

	<p>softskills-навички в практичних ситуаціях.</p> <p>ФК-13 – Здатність до розробки та реалізації соціальних проектів і програм.</p> <p>ФК-22 – Здатність до розробки та реалізації соціальних проектів і програм.</p>	<p>ПРН-19 – Виявляти сильні сторони та залучати особистісні ресурси клієнтів, ресурси соціальної групи і громади для розв’язання їх проблем, виходу із складних життєвих обставин.</p>
<p>Основи профілактично-реабілітаційної роботи (ОК 20)</p>	<p>ЗК-11 – Вміння виявляти, ставити та вирішувати проблеми.</p> <p>ЗК-12 – Здатність приймати обґрунтовані рішення.</p> <p>ЗК-17 – Здатність застосовувати softskills-навички в практичних ситуаціях.</p> <p>ФК-10 – Здатність розробляти шляхи подолання соціальних проблем і знаходити ефективні методи їх вирішення.</p> <p>ФК-21 – Здатність до планування та реалізації заходів із профілактично-реабілітаційної роботи.</p>	<p>ПРН-11 – Використовувати методи профілактики для запобігання можливих відхилень у психічному розвитку, порушень поведінки, міжособистісних стосунків, для розв’язання конфліктів, попередження соціальних ризиків та складних життєвих обставин.</p> <p>ПРН-25 – Здійснювати профілактичну та реабілітаційну роботу з різними категоріями населення</p>
<p>Методи соціальної роботи (ОК 21)</p>	<p>ЗК-3 – Здатність застосовувати знання у практичних ситуаціях</p> <p>ЗК-9 – Здатність до пошуку, оброблення та аналізу інформації з різних джерел</p> <p>ЗК-10 – Вміння виявляти, ставити та вирішувати проблеми</p> <p>ФК-9 – Здатність оцінювати соціальні проблеми, потреби, особливості та ресурси клієнтів.</p> <p>ФК-10 – Здатність розробляти шляхи подолання соціальних проблем і знаходити ефективні методи їх вирішення.</p>	<p>ПРН-1 – Здійснювати пошук, аналіз і синтез інформації з різних джерел для розв’язування професійних і встановлювати причинно-наслідкові зв’язки між соціальними подіями та явищами.</p> <p>ПРН-4 – Формулювати власні обґрунтовані судження на основі аналізу соціальної проблеми.</p> <p>ПРН-8 – Критично аналізувати й оцінювати чинну соціальну політику країни, соціально-політичні процеси на загальнодержавному, регіональному та місцевому рівнях.</p> <p>ПРН-13 – Використовувати методи соціальної діагностики у процесі оцінювання проблем, потреб, специфічних особливостей та ресурсів клієнтів.</p> <p>ПРН-15 – Приймати практичні рішення для покращення соціального добробуту та підвищення соціальної безпеки.</p>

<p>Історія соціальної роботи (ОК 22)</p>	<p>ЗК-4 – Здатність застосовувати знання у практичних ситуаціях; ЗК-6 – Знання та розуміння предметної області та розуміння професійної діяльності; ФК-2 – Здатність прогнозувати перебіг різних соціальних процесів; ФК-3 – Знання і розуміння нормативно-правової бази стосовно соціальної роботи та соціального забезпечення; ФК-9 – Здатність оцінювати соціальні проблеми, потреби, особливості та ресурси клієнтів.</p>	<p>ПРН-4 – Формулювати власні обґрунтовані судження на основі аналізу соціальної проблеми; ПРН-5 – Теоретично аргументувати шляхи подолання проблем та складних життєвих обставин, обирати ефективні методи їх вирішення, передбачати наслідки; ПРН-9 – Використовувати відповідні наукові дослідження та застосовувати дослідницькі професійні навички у ході надання соціальної допомоги; ПРН-10 – Аналізувати соціально-психологічні процеси в малих та великих групах; ПРН-15 – Приймати практичні рішення для покращення соціального добробуту та підвищення соціальної безпеки.</p>
<p>Основи соціальної політики (ОК 23)</p>	<p>ЗК-4 – Здатність застосовувати знання у практичних ситуаціях; ЗК-5 – Здатність планувати та управляти часом.</p> <p>ЗК-17 – Здатність застосовувати softskills-навички в практичних ситуаціях. ЗК-11 – Вміння виявляти, ставити та вирішувати проблеми.</p> <p>ФК-3 – Знання і розуміння нормативно-правової бази стосовно соціальної роботи та соціального забезпечення. ФК-14 – Здатність до застосування методів менеджменту для організації власної професійної діяльності та управління діяльністю соціальних робітників і волонтерів, іншого персоналу.</p>	<p>ПРН-15 – Приймати практичні рішення для покращення соціального добробуту та підвищення соціальної безпеки.</p> <p>ПРН-16 – Застосовувати методи менеджменту для організації власної професійної діяльності та управління діяльністю соціальних робітників і волонтерів, іншого персоналу. ПРН-21 – Демонструвати толерантну поведінку, виявляти повагу до культурних, релігійних, етнічних відмінностей, розрізняти вплив стереотипів та упереджень. ПРН-22 – Демонструвати вміння креативно вирішувати проблеми та приймати інноваційні рішення, мислити та застосовувати творчі здібності до формування принципово нових ідей.</p>
<p>Теорія соціальної роботи (ОК 24)</p>	<p>ЗК-4 – Здатність застосовувати знання у практичних ситуаціях. ЗК-6 – Знання та розуміння предметної області та розуміння професійної діяльності. ФК-2 – Здатність прогнозувати перебіг різних соціальних процесів.</p>	<p>ПРН-4 – Формулювати власні обґрунтовані судження на основі аналізу соціальної проблеми; ПРН-5 – Теоретично аргументувати шляхи подолання проблем та складних життєвих обставин, обирати</p>

	<p>ФК-3 – Знання і розуміння нормативно-правової бази стосовно соціальної роботи та соціального забезпечення.</p> <p>ФК-9 – Здатність оцінювати соціальні проблеми, потреби, особливості та ресурси клієнтів.</p>	<p>ефективні методи їх вирішення, передбачати наслідки;</p> <p>ПРН-9 – Використовувати відповідні наукові дослідження та застосовувати дослідницькі професійні навички у ході надання соціальної допомоги;</p> <p>ПРН-10 – Аналізувати соціально-психологічні процеси в малих та великих групах;</p> <p>ПРН-15 – Приймати практичні рішення для покращення соціального добробуту та підвищення соціальної безпеки.</p>
Соціологія девіантної поведінки (ОК 25)	<p>ЗК-11 – Вміння виявляти, ставити та вирішувати проблеми.</p> <p>ЗК-12 – Здатність приймати обґрунтовані рішення.</p> <p>ЗК-17 – Здатність застосовувати softskills-навички в практичних ситуаціях.</p> <p>ФК-10 – Здатність розробляти шляхи подолання соціальних проблем і знаходити ефективні методи їх вирішення.</p> <p>ФК-23 – Здатність до організації соціальної роботи з групою ризику</p>	<p>ПРН-9 – Використовувати відповідні наукові дослідження та застосовувати дослідницькі професійні навички у ході надання соціальної допомоги.</p> <p>ПРН-19 – Виявляти сильні сторони та залучати особистісні ресурси клієнтів, ресурси соціальної групи і громади для розв’язання їх проблем, виходу із складних життєвих обставин.</p>
Пенітенціарна соціальна робота (ОК 26)	<p>ЗК-4 – Здатність застосовувати знання у практичних ситуаціях.</p> <p>ЗК-6 – Знання та розуміння предметної області та розуміння професійної діяльності.</p> <p>ФК-3 – Знання і розуміння нормативно-правової бази стосовно соціальної роботи та соціального забезпечення;</p> <p>ФК-15 – Здатність взаємодіяти з клієнтами, представниками різних професійних груп та громад;</p> <p>ФК-19 – Здатність оцінювати результати та якість професійної діяльності у сфері соціальної роботи.</p>	<p>ПРН-1 – Здійснювати пошук, аналіз і синтез інформації з різних джерел для розв’язування професійних і встановлювати причинно-наслідкові зв’язки між соціальними подіями та явищами;</p> <p>ПРН-6 – Розробляти перспективні та поточні плани, програми проведення заходів, оперативно приймати ефективні рішення у складних ситуаціях;</p> <p>ПРН-15 – Приймати практичні рішення для покращення соціального добробуту та підвищення соціальної безпеки;</p> <p>ПРН-18 – Налагоджувати співпрацю з представникам різних професійних груп та громад; використовувати стратегії індивідуального та колективного представництва інтересів клієнтів;</p> <p>ПРН-23 – Конструювати процес</p>

		та результат соціальної роботи в межах поставлених завдань, використовувати кількісні та якісні показники, коригувати план роботи відповідно до результатів оцінки.
Технології соціальної роботи (ОК 27)	<p>ЗК-4 – Здатність застосовувати знання у практичних ситуаціях</p> <p>ЗК-11– Вміння виявляти, ставити та вирішувати проблеми</p> <p>ЗК-12 – Здатність приймати обґрунтовані рішення.</p> <p>ЗК-17 – Здатність застосовувати softskills-навички в практичних ситуаціях.</p> <p>ФК-8 – Здатність застосовувати сучасні експериментальні методи роботи з соціальними об'єктами в польових і лабораторних умовах</p> <p>ФК-10 – Здатність розробляти шляхи подолання соціальних проблем і знаходити ефективні методи їх вирішення</p> <p>ФК-18 – Здатність до генерування нових ідей та креативності у професійній сфері.</p>	<p>ПРН-3 – Ідентифікувати, формулювати і розв'язувати завдання у сфері соціальної роботи, інтегрувати теоретичні знання та практичний досвід.</p> <p>ПРН-15 – Приймати практичні рішення для покращення соціального добробуту та підвищення соціальної безпеки</p> <p>ПРН-16 – Застосовувати методи менеджменту для організації власної професійної діяльності та управління діяльністю соціальних робітників і волонтерів, іншого персоналу.</p> <p>ПРН-22 – Демонструвати уміння креативно вирішувати проблеми та приймати інноваційні рішення, мислити та застосовувати творчі здібності до формування принципово нових ідей.</p> <p>ПРН-23 – Конструювати процес та результат соціальної роботи в межах поставлених завдань, використовувати кількісні та якісні показники, коригувати план роботи відповідно до результатів оцінки</p>
Основи геронтології (ОК 28)	<p>ЗК-4 – Здатність застосовувати знання у практичних ситуаціях.</p> <p>ЗК-6 – Знання та розуміння предметної області та розуміння професійної діяльності.</p> <p>ЗК-10 – Здатність до пошуку, оброблення та аналізу інформації з різних джерел.</p> <p>ФК-3 – Знання і розуміння нормативно-правової бази стосовно соціальної роботи та соціального забезпечення.</p> <p>ФК-20 – Здатність до сприяння підвищенню добробуту і соціального захисту осіб, здійснення соціальної допомоги та надання підтримки тим, хто перебуває у складних життєвих обставинах.</p>	<p>ПРН-3 – Ідентифікувати, формулювати і розв'язувати завдання у сфері соціальної роботи, інтегрувати теоретичні знання та практичний досвід.</p> <p>ПРН-8 – Критично аналізувати й оцінювати чинну соціальну політику країни, соціально-політичні процеси на загальнодержавному, регіональному та місцевому рівнях.</p> <p>ПРН-9 – Критично аналізувати й оцінювати чинну соціальну політику країни, соціально-політичні процеси на</p>

		загальнодержавному, регіональному та місцевому рівнях. ПРН-14 – Самостійно визначати ті обставини, у з'ясуванні яких потрібна соціальна допомога.
Навчальна (ознайомча) практична підготовка (ОК 29)	ЗК-4 – Здатність застосовувати знання у практичних ситуаціях ЗК-11– Вміння виявляти, ставити та вирішувати проблеми ЗК-12 – Здатність приймати обґрунтовані рішення ЗК-17 – Здатність застосовувати softskills-навички в практичних ситуаціях. ФК-5 – Здатність до виявлення, соціального інспектування і оцінки потреб вразливих категорій громадян, у тому числі які опинилися в складних життєвих обставинах. ФК-8 – Знання і розуміння організації та функціонування системи соціального захисту і соціальних служб. ФК-12 – Здатність ініціювати соціальні зміни, спрямовані на піднесення соціального добробуту.	ПРН-3 – Ідентифікувати, формулювати і розв'язувати завдання у сфері соціальної роботи, інтегрувати теоретичні знання та практичний досвід. ПРН-6 – Розробляти перспективні та поточні плани, програми проведення заходів, оперативно приймати ефективні рішення у складних ситуаціях. ПРН-10 – Аналізувати соціально-психологічні процеси в малих та великих групах. ПРН-12 – Визначати зміст співпраці з організаціями-партнерами з соціальної роботи для виконання завдань професійної діяльності.
Навчальна (волонтерська) практична підготовка (ОК 30)	ЗК-4 – Здатність застосовувати знання у практичних ситуаціях ЗК-11– Вміння виявляти, ставити та вирішувати проблеми ЗК-12 – Здатність приймати обґрунтовані рішення. ЗК-17 – Здатність застосовувати softskills-навички в практичних ситуаціях. ФК-5 – Здатність до виявлення, соціального інспектування і оцінки потреб вразливих категорій громадян, у тому числі які опинилися в складних життєвих обставинах. ФК-16 – Здатність дотримуватися етичних принципів та стандартів соціальної роботи. ФК-17 – Здатність виявляти і залучати ресурси організацій-партнерів з соціальної роботи для виконання завдань	ПРН-20 – Виявляти етичні дилеми та суперечності у професійній діяльності та застосовувати засоби супервізії для їх розв'язання. ПРН-21 – Демонструвати толерантну поведінку, виявляти повагу до культурних, релігійних, етнічних відмінностей, розрізняти вплив стереотипів та упереджень. ПРН-23 – Конструювати процес та результат соціальної роботи в межах поставлених завдань, використовувати кількісні та якісні показники, коригувати план роботи відповідно до результатів оцінки

	<p>професійної діяльності. ФК-19 – Здатність оцінювати результати та якість професійної діяльності у сфері соціальної роботи</p>	
<p>Виробнича практична підготовка в соціальних установах (ОК 31)</p>	<p>ЗК-4 – Здатність застосовувати знання у практичних ситуаціях ЗК-11 – Вміння виявляти, ставити та вирішувати проблеми ЗК-12 – Здатність приймати обґрунтовані рішення. ЗК-17 – Здатність застосовувати softskills-навички в практичних ситуаціях. ФК-19 – Здатність оцінювати результати та якість професійної діяльності у сфері соціальної роботи. ФК-23 – Здатність до організації соціальної роботи з групою ризику.</p>	<p>ПРН-3 – Ідентифікувати, формулювати і розв’язувати завдання у сфері соціальної роботи, інтегрувати теоретичні знання та практичний досвід. ПРН-6 – Розробляти перспективні та поточні плани, програми проведення заходів, оперативно приймати ефективні рішення у складних ситуаціях. ПРН-13 – Використовувати методи соціальної діагностики у процесі оцінювання проблем, потреб, специфічних особливостей та ресурсів клієнтів. ПРН-23 – Конструювати процес та результат соціальної роботи в межах поставлених завдань, використовувати кількісні та якісні показники, коригувати план роботи відповідно до результатів оцінки</p>
<p>Кваліфікаційна робота (ОК 32)</p>	<p>ЗК-3 – Здатність до абстрактного мислення, аналізу та синтезу. ЗК-10 – Здатність до пошуку, оброблення та аналізу інформації з різних джерел. ФК-8 – Здатність застосовувати сучасні експериментальні методи роботи з соціальними об’єктами в польових і лабораторних умовах. ФК-13 – Здатність до розробки та реалізації соціальних проектів і програм. ФК-19 – Здатність оцінювати результати та якість професійної діяльності у сфері соціальної роботи.</p>	<p>ПРН-4 – Формулювати власні обґрунтовані судження на основі аналізу соціальної проблеми. ПРН-5 – Теоретично аргументувати шляхи подолання проблем та складних життєвих обставин, обирати ефективні методи їх вирішення, передбачати наслідки. ПРН-9 – Використовувати відповідні наукові дослідження та застосовувати дослідницькі професійні навички у ході надання соціальної допомоги. ПРН-22 – Демонструвати уміння креативно вирішувати проблеми та приймати інноваційні рішення, мислити та застосовувати творчі здібності до формування принципово нових ідей.</p>

2.3. Структурно-логічна схема ОП

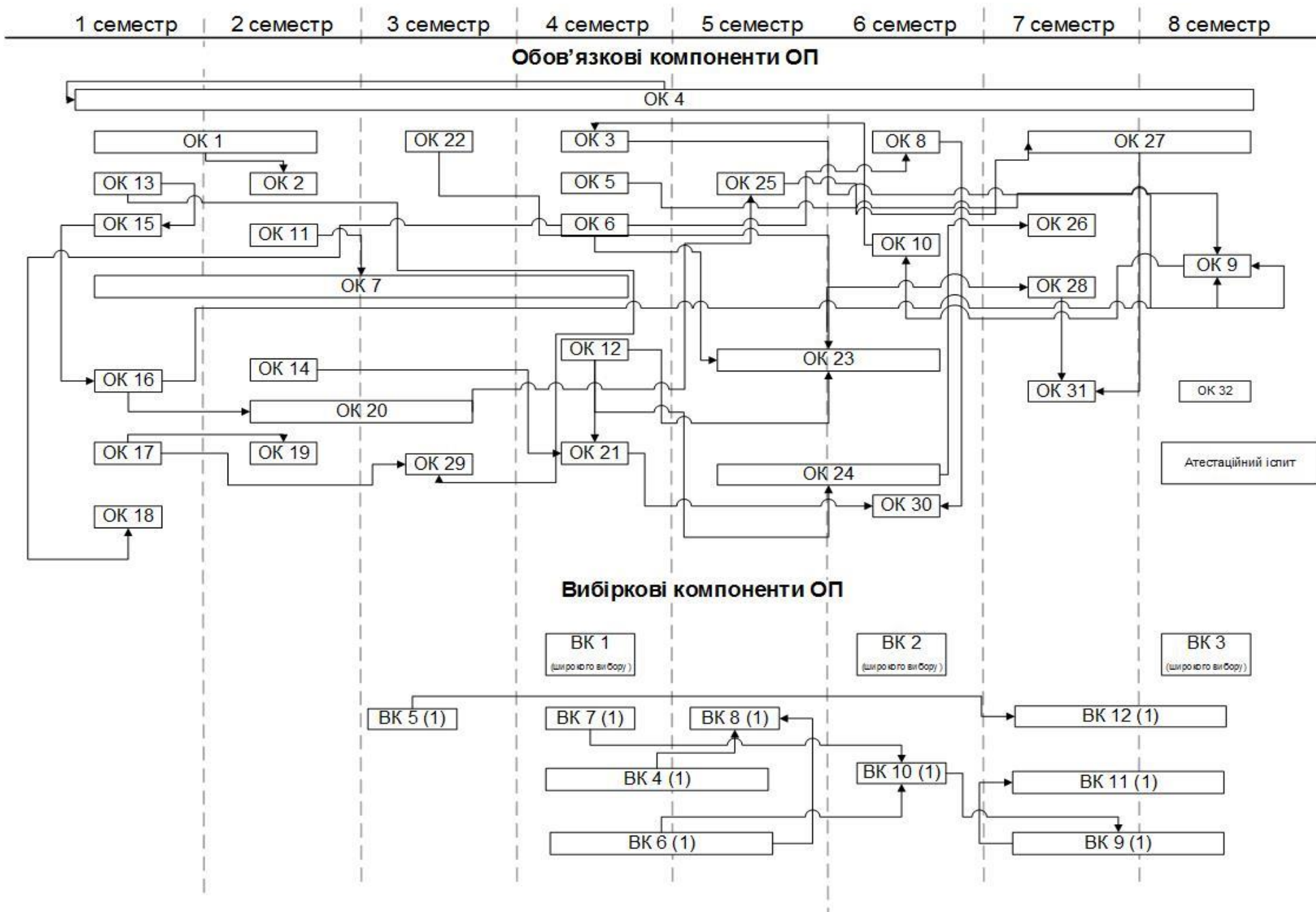

До структури змісту ОП включено шість змістових блоків логічно пов'язаних між собою.

Перший **блок обов'язкових навчальних дисциплін** налічує 29 ОК, що вивчаються з 1-го по 8-ий семестри: дисципліни, що формують **загальні компетентності** (Історія України і української культури (1, 2 семестри); Українська мова (за професійним спрямуванням) (2 семестр); Філософія (4 семестр); Іноземна мова (за професійним спрямуванням) (2, 4, 6, 8 семестри); Основи безпеки життєдіяльності та охорони праці (4 семестр); Психологія професійної діяльності (4 семестр); Фізичне виховання (2, 4 семестри); Професійна етика, естетика (6 семестр); Правознавство (8 семестр); Соціально-політичні студії (6 семестр); Основи медичних знань та цивільного захисту (2 семестр); Інформаційні технології (4 семестр) мають логічне продовження у дисциплінах **фахової спрямованості** (Вступ до фаху (соціальна робота) (1 семестр); Методи та організація соціальних досліджень (2 семестр); Система соціального захисту та діяльності соціальних служб (1 семестр); Основи соціально-правового захисту особистості (1 семестр); Соціальний супровід сім'ї (1 семестр); Аналіз ринку праці та основи профорієнтаційної роботи (1 семестр); Соціальна робота в сфері дозвілля (2 семестр); Основи профілактично-реабілітаційної роботи (2? 3 семестр); Методи соціальної роботи (4 семестр); Історія соціальної роботи (3 семестр); Основи соціальної політики (5, 6 семестри); Теорія соціальної роботи (5, 6 семестри); Соціологія девіантної поведінки (5 семестр); Пенітенціарна соціальна робота (7 семестр); Технології соціальної роботи (7, 8 семестри); Основи геронтології (7 семестр).

Блок практичної підготовки - (Навчальна (ознайомча) практична підготовка (4 семестр); Навчальна (волонтерська) практична підготовка (6 семестр); Виробнича практична підготовка в соціальних установах (7 семестр) налічує практики, що дають змогу студентам закріпити теоретичні знання отримані під час вивчення дисциплін фахової спрямованості протягом відповідного семестру.

Наступний **блок дисциплін широкого вибору** студентів включає три дисципліни (4, 6, 8 семестри), що формують загальні компетентності та дають змогу здобувачам вищої освіти обрати дисципліну для набуття soft skills.

Освітня програма передбачає також вибір здобувачами вищої освіти дев'яти вибіркових дисциплін **соціально-педагогічного або соціально-гуманітарного блоку** (3 – 8 семестри).

Завершальним є **блок атестації**, що складається з атестаційного іспиту та захисту кваліфікаційної роботи (8 семестр).

3. ФОРМА АТЕСТАЦІЇ ЗДОБУВАЧІВ ВИЩОЇ ОСВІТИ

Форми атестації здобувачів вищої освіти

Атестація випускників освітньої програми «Соціальна робота» спеціальності 231 Соціальна робота бакалаврського освітнього рівня проводиться у формі атестаційного іспиту та захисту кваліфікаційної роботи – з обов’язковим урахуванням вимог Стандарту спеціальності.

Вимоги до кваліфікаційної роботи

Кваліфікаційна робота повинна передбачати розв’язання складної спеціалізованої задачі або практичної проблеми у сфері соціальної роботи, що передбачає застосування певних теорій та методів соціальної роботи і характеризується комплексністю та невизначеністю умов.

Кваліфікаційна робота не повинна містити академічного плагіату, фальсифікації, фабрикації. Кваліфікаційна робота має бути оприлюднена на офіційному сайті закладу вищої освіти, його підрозділу, або в репозиторії закладу вищої освіти.

Вимоги до атестаційного іспиту

Атестаційний іспит за спеціальністю 231 Соціальна робота перевіряє досягнення програмних результатів навчання, визначених Стандартом та цією Освітньою програмою.

Атестація завершується видачею документа встановленого зразка про присудження ступеня вищої освіти бакалавра із присвоєнням кваліфікації : Бакалавр з соціальної роботи.

Атестація здійснюється відкрито і публічно.

4. Матриця відповідності визначених Стандартом компетентностей дескрипторам НРК

Класифікація компетентностей за НРК	Знання	Уміння	Комунікація	Автономія та відповідальність
Загальні компетентності				
Здатність реалізувати свої права і обов'язки як члена суспільства, усвідомлювати цінності громадянського (вільного демократичного) суспільства та необхідність його сталого розвитку, верховенства права, прав і свобод людини і громадянина в Україні.	+	+	+	+
Здатність зберігати та примножувати моральні, культурні, наукові цінності і досягнення суспільства на основі розуміння історії та закономірностей розвитку предметної області, її місця у загальній системі знань про природу і суспільство та у розвитку суспільства, техніки і технологій, використовувати різні види та форми рухової активності для активного відпочинку та ведення здорового способу життя.	+	+	+	+
Здатність до абстрактного мислення, аналізу та синтезу.	+	+	+	+
Здатність застосовувати знання у практичних ситуаціях.	+	+	+	+
Здатність планувати та управляти часом.	+	+	+	+
Знання та розуміння предметної області та розуміння професійної діяльності.	+	+	+	+
Здатність спілкуватися державною мовою як усно, так і письмово.	+	+	+	+
Навички використання інформаційних і комунікаційних технологій.	+	+	+	+
Здатність вчитися і оволодівати сучасними знаннями.	+	+	+	+
Здатність до пошуку, оброблення та аналізу інформації з різних джерел.	+	+	+	+
Вміння виявляти, ставити та вирішувати проблеми.	+	+	+	+
Здатність приймати обґрунтовані рішення.	+	+	+	+

Здатність мотивувати людей та рухатися до спільної мети	+	+	+	+
Визначеність і наполегливість щодо поставлених завдань і взятих обов'язків.	+	+	+	+
Здатність діяти соціально відповідально та свідомо.	+	+	+	+
Фахові компетентності				
Знання і розуміння сутності, значення і видів соціальної роботи та основних її напрямів (психологічного, соціально-педагогічного, юридичного, економічного, медичного).	+	+	+	+
Здатність прогнозувати перебіг різних соціальних процесів.	+	+	+	+
Знання і розуміння нормативно-правової бази стосовно соціальної роботи та соціального забезпечення.	+	+	+	+
Здатність до аналізу соціально-психологічних явищ, процесів становлення, розвитку та соціалізації особистості, розвитку соціальної групи і громади.	+	+	+	+
Здатність до виявлення, соціального інспектування і оцінки потреб вразливих категорій громадян, у тому числі які опинилися в складних життєвих обставинах.	+	+	+	+
Знання і розуміння організації та функціонування системи соціального захисту і соціальних служб.	+	+	+	+
Здатність до співпраці у міжнародному середовищі та розпізнавання міжкультурних проблем у професійній практиці.	+	+	+	+
Здатність застосовувати сучасні експериментальні методи роботи з соціальними об'єктами в польових і лабораторних умовах.	+	+	+	+
Здатність оцінювати соціальні проблеми, потреби, особливості та ресурси клієнтів.	+	+	+	+
Здатність розробляти шляхи подолання соціальних проблем і знаходити ефективні методи їх вирішення.	+	+	+	+
Здатність до надання допомоги та підтримки клієнтам із врахуванням їх індивідуальних потреб, вікових відмінностей, гендерних, етнічних та інших особливостей.	+	+	+	+

Здатність ініціювати соціальні зміни, спрямовані на піднесення соціального добробуту.	+	+	+	+
Здатність до розробки та реалізації соціальних проектів і програм.	+	+	+	+
Здатність до застосування методів менеджменту для організації власної професійної діяльності та управління діяльністю соціальних робітників і волонтерів, іншого персоналу.	+	+	+	+
Здатність взаємодіяти з клієнтами, представниками різних професійних груп та громад.	+	+	+	+
Здатність дотримуватися етичних принципів та стандартів соціальної роботи.	+	+	+	+
Здатність виявляти і залучати ресурси організацій-партнерів з соціальної роботи для виконання завдань професійної діяльності.	+	+	+	+
Здатність до генерування нових ідей та креативності у професійній сфері.	+	+	+	+
Здатність оцінювати результати та якість професійної діяльності у сфері соціальної роботи.	+	+	+	+
Здатність до сприяння підвищенню добробуту і соціального захисту осіб, здійснення соціальної допомоги та надання підтримки тим, хто перебуває у складних життєвих обставинах.	+	+	+	+

5. Матриця відповідності компетентностей і результатів навчання

	ПРН -1	ПРН -2	ПРН -3	ПРН -4	ПРН -5	ПРН -6	ПРН -7	ПРН -8	ПРН -9	ПРН -10	ПРН -11	ПРН -12	ПРН -13	ПРН -14	ПРН -15	ПРН -16	ПРН -17	ПРН -18	ПРН -19	ПРН -20	ПРН -21	ПРН -22	ПРН -23	ПРН -24	ПРН- 25
ЗК 1	+																								
ЗК 2		+																							
ЗК 3			+																						
ЗК 4	+		+																						
ЗК 5	+							+																	
ЗК 6					+	+	+																		
ЗК 7				+																					
ЗК 8									+																
ЗК 9			+		+	+																			
ЗК 10			+		+	+																			
ЗК 11																									
ЗК 12			+																						
ЗК 13																									
ЗК 14								+																	
ЗК 15								+																	
ЗК 16																									
ЗК 17																									
ФК 1											+														
ФК 2			+		+	+				+															
ФК 3											+														
ФК 4												+													
ФК 5													+												
ФК 6														+											
ФК 7																									
ФК 8											+				+										
ФК 9							+																		
ФК 10								+								+					+				
ФК 11												+									+				
ФК 12																			+			+			

**7. Матриця відповідності програмних компетентностей
компонентам освітньої програми «Соціальна робота» першого (бакалаврського) рівня**

	ЗК1	ЗК2	ЗК3	ЗК4	ЗК5	ЗК6	ЗК7	ЗК8	ЗК9	ЗК10	ЗК 11	ЗК12	ЗК13	ЗК14	ЗК15	ЗК16	ЗК17
OK 1	+								+								
OK 2							+		+								
OK 3	+		+														
OK 4								+	+								+
OK 5				+					+								
OK 6													+			+	+
OK 7															+		+
OK 8															+		+
OK 9	+																
OK 10	+	+															
OK 11				+					+								+
OK 12								+									+
OK 13						+					+						
OK 14									+								
OK 15				+					+								
OK 16											+				+		+
OK 17									+		+						+
OK 18			+	+													+
OK 19														+			+
OK 20											+	+					+
OK 21			+						+	+							
OK 22				+		+											
OK 23				+	+												
OK 24				+		+											+
OK 25											+	+					+
OK 26				+		+											
OK 27				+							+	+					+
OK 28				+		+				+							
OK 29				+							+	+					+

OK 30				+							+	+					+
OK 31				+							+	+					+
OK 32			+							+							

OK 30					+											+	+		+					
OK 31																				+				+
OK 32							+					+								+				

Гарант освітньої програми

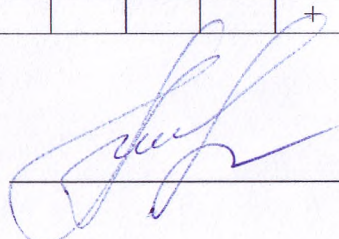

А.С. Стъопкіна